

Przekrój A-A

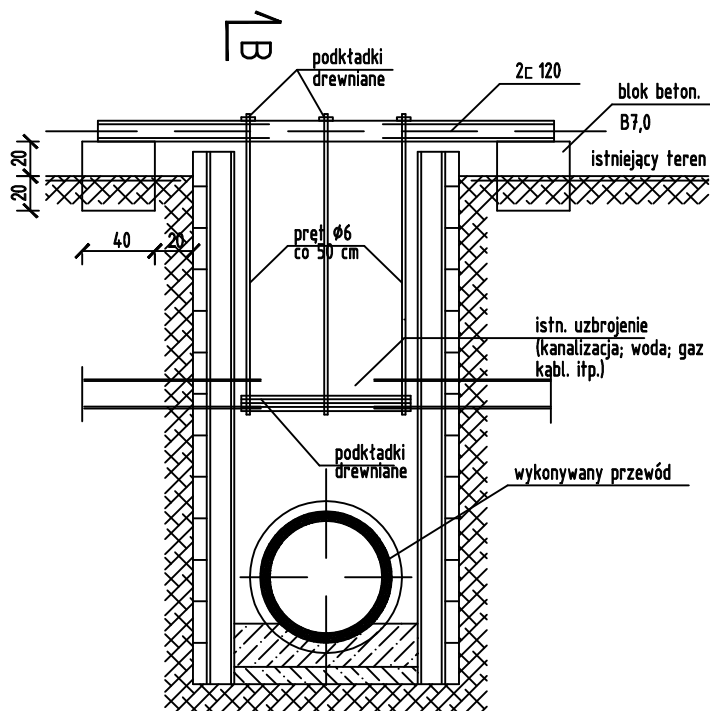

Przekrój B-B

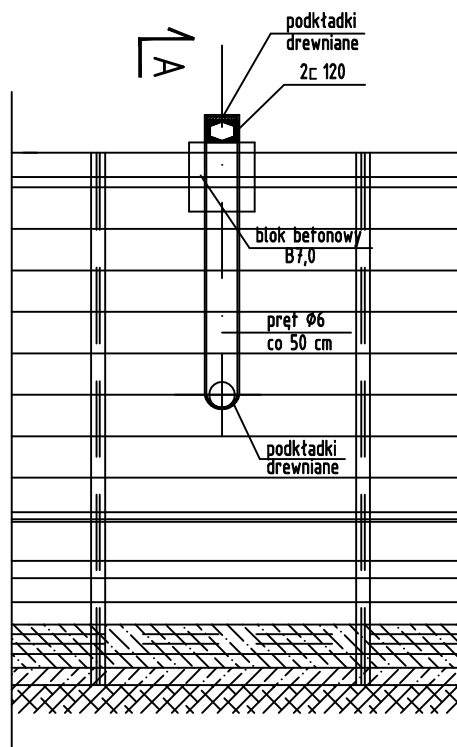

Zestawienie stali profilowej:  
 C 120 stal St35x  
 dł.  $2 \times 2,70 \times 3 = 16,2 \text{ m}$   
 ciężar  $G = 16,20 \times 13,40 \times 1,03 = 224,0 \text{ kg}$



# HYDROMONT

P R O J E K T

E-MAIL: projekt@hydromont.net

T: +48 668 127 362

ADRES: ul. Topazowa 13, 62-081 Baranowo

OBIEKT

Sieć wodociągowa wraz z przyłączami (3 szt.)  
 Sieć kanalizacji sanitarnej wraz z przyłączami (3 szt.)

INWESTOR

Patrycja Janicka Os. Piastowskie 52/13 61-154 Poznań  
 Paweł Kutynia ul. Serbska 14c/24 61-696 Poznań  
 Jakub Wojciechowski ul. Katowicka 41/15 61-131 Poznań

LOKALIZACJA

Poznań, ul. Bakaliowa, dz. nr geod. 5/30, 11/20, 5/35, 5/36, dr. nr geod. 23/1, 5/22, 11/14, 5/24, 24/1, 24/2, 24/3, 22/2, 22/4, 15/3, ark. 04, obręb Naramowice

FUNKCJA

IMIĘ, NAZWISKO, UPRAWNIENIA

PODPIS

PROJEKTANT:

mgr inż. M. Kubiak  
 upr. nr WKP/0201/PWOS/15

SPRAWDZAJACY:

mgr inż. J. Mizerny  
 upr. nr WKP/0142/PWOS/20

STADIUM

PROJEKT WYKONAWCZY

TYTUŁ RYSUNKU

ZABEZPIECZENIE ISTNIEJĄCEGO UZBROJENIA

DATA

KOREKTA

SKALA

NR. RYS.

20.06.2024

-

11.0